

## Műszaki adatok

Max. folyadékáram.....	397,5 l/perc
Ütemenkénti folyadékkiszorítás* .....	2,46 l
Max. szivattyú sebesség.....	165 ütem/perc
Max. folyadéknyomás .....	8 bar
Levegőnyomás-tartomány* .....	1,4 - 8 bar
Max. szemcseméret .....	4,8 mm
Max. szívási mélység.....	Nedves 9,1 m / Száraz 3,0
Max. hőmérséklet .....	82,2°C
Membránok.....	EPDM / Santoprene®
Központi rész.....	316SS
Folyadékoldal.....	316SS
Csatlakozó kialakítás.....	központi, horizontális
Szívó oldali csatlakozó.....	1.5" Tri-Clamp®
Nyomó oldali csatlakozó.....	1/2" npt(f) / 3/4" npt(f)
Zajsztint @ 4,8 bar .....	85 dB
Max. viszkozitás** .....	15,000 cps
Súly.....	40,4 kg

### Műszaki megjegyzések:

\* A folyadékáram és az ütemenkénti folyadékkiszorítás függ a szívó oldal körülményeitől, a kimenő nyomástól, a levegőnyomástól és a folyadék típusától.

\*\* A viszkozitási tartomány olyan tényezőktől függ, mint a szívó oldal; körülmények és a folyadék típusa. Minden anyag, mely a folyadékkal érintkezik megfelel az FDA előírásoknak és a "United States Code of Federal Regulations (CFR) Title 21"-nek (élelmiszeripari gépekhez felhasznált anyagok). A szerkezeti anyagok megfelelőségét ellenőrizze!

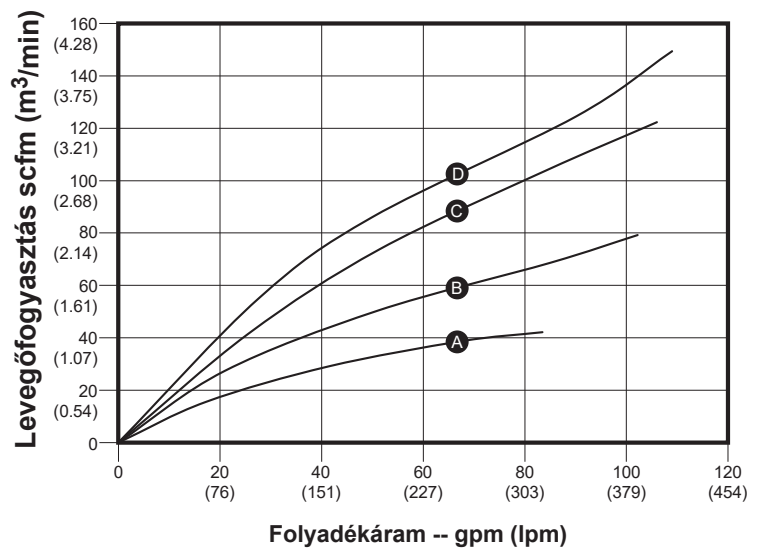
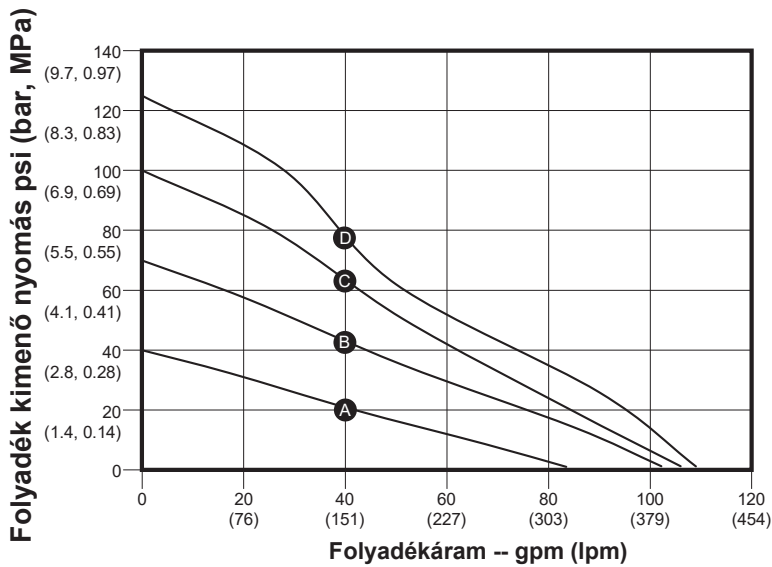
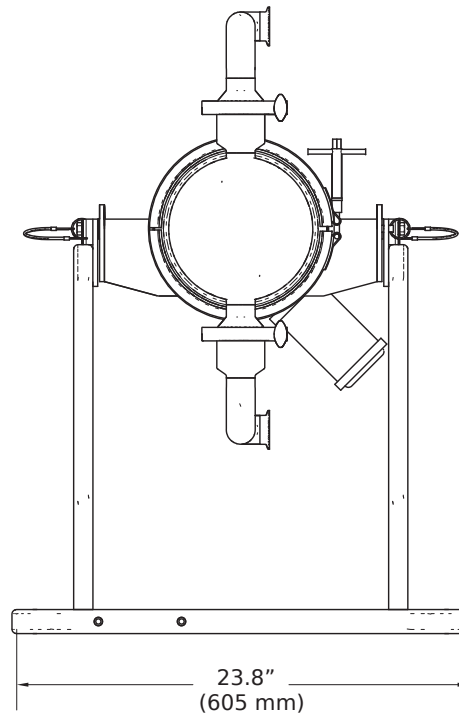
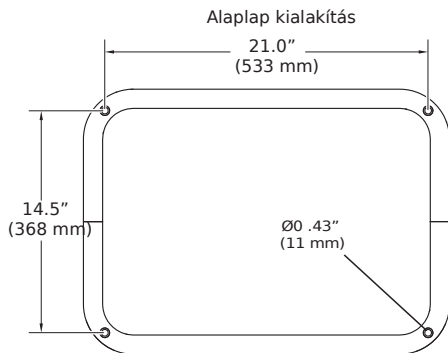

**Levegőnyomás**

**D** 120 psi air (8.4 bar, 0.84 MPa)

**B** 70 psi air (4.8 bar, 0.48 MPa)

**C** 100 psi air (7 bar, 0.7 MPa)

**A** 40 psi air (2.8 bar, 0.28 MPa)

**Megjegyzés: a fenti adatokat normál állapotú vízzel mértük, ráfolyással.**